



PNEUMATYCZNE PRASY DO ODPADÓW

MODEL X-PRESS

Wyjątkowe, uniwersalne, łatwe w eksploatacji prasy do odpadów, stosowane do zgniatania

- Ogólnych odpadów
- Odpadów kuchennych
- Odpadów niebezpiecznych
- Odpadów na statkach, platformach wiertniczych itp.



NAJWAŻNIEJSZE FUNKCJE

Zgniatanie odpadów ogólnych i żywnościowych, zachowanie porządku w obszarze gromadzenia odpadów. Więcej miejsca, mniej bałaganu, lepsza higiena, rozwiązanie problemu przepelnionych koszy.



Łatwość opróżnienia i transportu do kontenera na śmiecie



Zmniejsz liczbę koszy i wywozek o 80%, obniż koszty i usprawnij wewnętrzną logistykę oraz produktywność, umieszczając belownicę blisko źródła odpadów.



Modele 300 i 400 są dostępne wraz z kółkami, dzięki czemu łatwo przenosić odpady do obszaru koszy. Mobilność maszyn ułatwia również ich czyszczenie.

Modele 300 i 400 można też przymocować do podłogi, co sprawdza się szczególnie dobrze na nierównych podłożach lub lokalizacjach na statkach, platformach wiertniczych itp.



Możliwość zgniatania w stosunku 10:1.

Wózek podnośnikowy dostarczony w celu bezpiecznego podnoszenia.

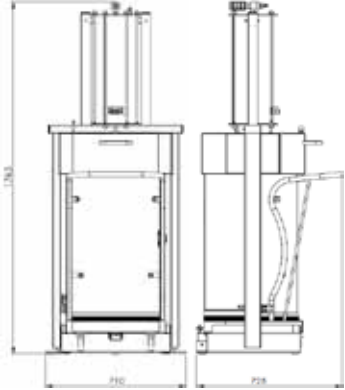
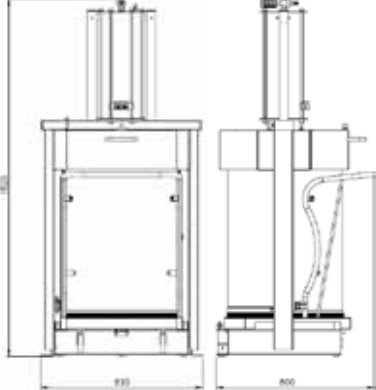
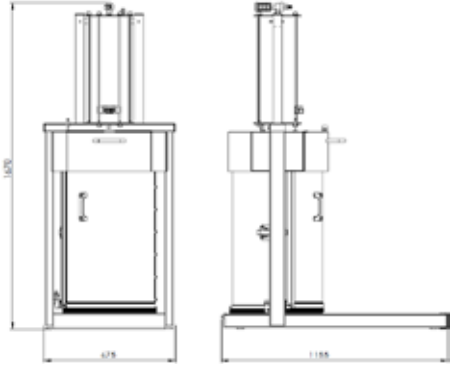
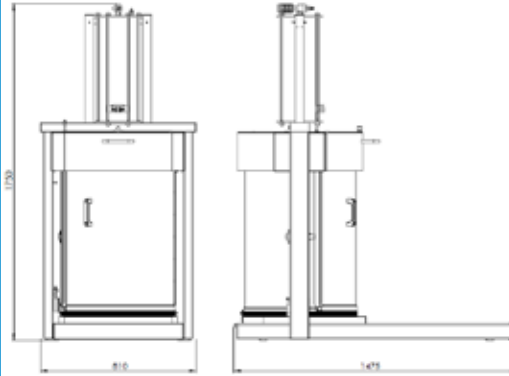
MODEL	X-PRESS 100	X-PRESS 200	X-PRESS 300	X-PRESS 400
NACISK ROBOCZY	1500 kg na 5 barów	1500 kg na 5 barów	1500 kg na 5 barów	1500 kg na 5 barów
ŚREDNICA BĘBNA	Ø: 450 mm	Ø: 570 mm	Ø: 450 mm	Ø: 570 mm
WAGA BELI	<50 kg	<60 kg	<50 kg	<60 kg
WYMIAR BELI	Wys: 600 x Ø: 450	Wys: 600 x Ø: 570	Wys: 600 x Ø: 450	Wys: 600 x Ø: 570
WYMIARY	Wys: 1765, Szer: 710, Gł: 725 	Wys: 1825, Szer: 830, Gł: 800 	Wys: 1670, Szer: 675, Gł: 1155 	Wys: 1750, Szer: 810, Gł: 1475 
WAGA	105 kg	135 kg	107 kg	147 kg
POZIOM GŁOŚNOŚCI	<70 dB (A)	<70 dB (A)	<70 dB (A)	<70 dB (A)
CERTYFIKATY	CE, GS i AS/NZ 4024.1	CE, GS i AS/NZ 4024.1	CE	CE



WÓZEK PODNOŚNIKOWY 705	
UDŹWIG (MAKS.)	150 kg
WYSOKOŚĆ PODNOSZENIA (MAKS.)	1400 mm
WYSOKOŚĆ	1743 mm
SZEROKOŚĆ	565 mm
GŁĘBOKOŚĆ	780 mm
WAGA	35 kg
CERTYFIKATY	CE

Mil-tek W POLSKA

- Pełna ogólnokrajowa gwarancja obsługi, w tym:
 - Konserwacja planowana i interwencyjna oraz nieplanowane wezwania awaryjne.
 - Bezpłatne ciągłe szkolenie, dostawa i instalacja.
- Bezpłatny test i badanie terenowe.
- Pełna dokumentacja związana z BHP.
- Niskie zużycie energii.
- Pełen zakres najnowocześniejszych belownic i zgniataczy dla każdej branży.
- Krajowa sieć zarejestrowanych firm zajmujących się recyklingiem, które zbierają zbelowany materiał.
- Dostępne bezpłatne instalacje testowe. Skontaktuj się z nami i dowiedz się więcej.

www.miltek.pl • info@miltek.pl